

EXISTENCE

“Perché mai le librerie devono essere sempre dritte lunghe verticali piane ortogonali per mettere sempre tutti i libri belli dritti e composti?”- Michele De Lucchi disegna per De Castelli un nuovo modo di pensare alla libreria, proponendo tante scatolette, tutte diverse e sovrapposte disordinatamente così come si addice ad una mente creativa e tra l'una e l'altra si sono creati degli spazi che sembrano vicioletti in mezzo alle vecchie case dei bei paesi italiani. Disponibile in due versioni, da centro stanza e da parete, può essere composta fino ad un massimo di 8 moduli. Solo per uso interno, la libreria è disponibile nelle seguenti finiture: Cor-ten cerato, ferro maistral, ferro acidato.

“Why must the bookcases always be straight vertical long orthogonal to put always all the books in a straight and methodical way?”- Michele De Lucchi proposed to the De Castelli a new way of thinking to a bookcase, composed by so many cases, all different and disorderly overlapped as requested by a creative mind. The combination of these different cases has created spaces, openings, that seem alleys among the old houses of the beautiful Italian villages. Available in two versions, for center room or for wall, it can be combined up to a maximum of 8 elements. Only for indoor use, the bookcase is available in the following finishing: wax treated Cor-ten, maistral iron, acid-etched iron.

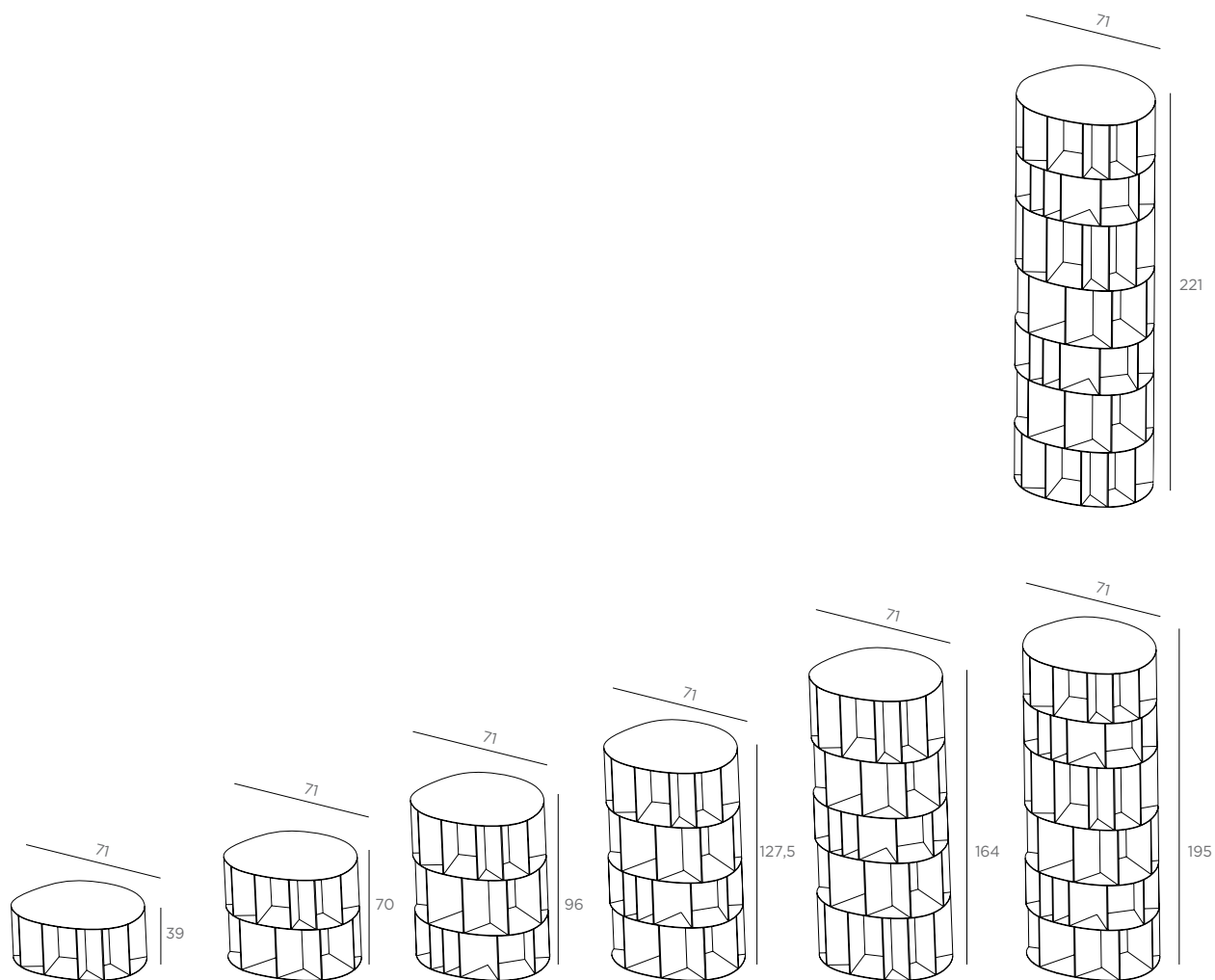

Existence

Finiture

Corten cerato
Ferro Délabré
Ferro maistral brunito

Finishes

Wax treated Corten
Délabré iron B
Bronzed maistral iron

1 FLOOR

36 kg
0,20 m³

2 FLOORS

62 kg
0,56 m³

3 FLOORS

96 kg
0,75 m³

4 FLOORS

111 kg
1,00 m³

5 FLOORS

139 kg
1,3 m³

6 FLOORS

166 kg
1,5 m³

7 FLOORS

189 kg
1,8 m³

EXISTENCE WALL

"Perché mai le librerie devono essere sempre dritte lunghe verticali piane ortogonali per mettere sempre tutti i libri belli dritti e composti?"- Michele De Lucchi disegna per De Castelli un nuovo modo di pensare alla libreria, proponendo tante scatolette, tutte diverse e sovrapposte disordinatamente così come si addice ad una mente creativa e tra l'una e l'altra si sono creati degli spazi che sembrano vicioletti in mezzo alle vecchie case dei bei paesi italiani. Disponibile in due versioni, da centro stanza e da parete, può essere composta fino ad un massimo di 8 moduli. Solo per uso interno, la libreria è disponibile nelle seguenti finiture: Cor-ten cerato, ferro maistral, ferro acidato.

"Why must the bookcases always be straight vertical long orthogonal to put always all the books in a straight and methodical way?"- Michele De Lucchi proposed to the De Castelli a new way of thinking to a bookcase, composed by so many cases, all different and disorderly overlapped as requested by a creative mind. The combination of these different cases has created spaces, openings, that seem alleys among the old houses of the beautiful Italian villages. Available in two versions, for center room or for wall, it can be combined up to a maximum of 8 elements. Only for indoor use, the bookcase is available in the following finishing: wax treated Cor-ten, maistral iron, acid-etched iron.

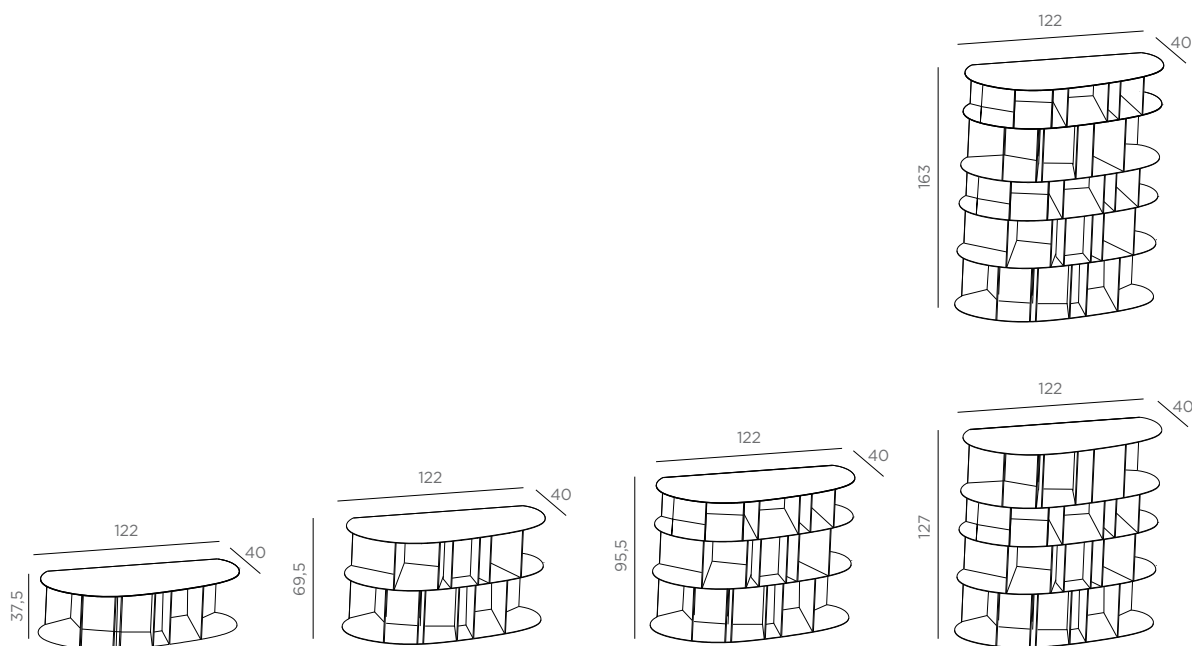

Existence

Finiture

Corten cerato
Ferro Délabré B
Ferro maistral brunito

Finishes

Wax treated Corten
Délabré iron B
Bronzed maistral iron

1 FLOOR

49 kg
0,23 m³

2 FLOORS

82 kg
0,44 m³

3 FLOORS

109 kg
0,62 m³

4 FLOORS

141 kg
0,81 m³

5 FLOORS

176 kg
0,98 m³